

Empresa (endereço)

CNPJ _____ Data _____

Contato _____ E-mail _____

Telefone/Fax _____ Celular _____

Informação da Máquina

Fabricante _____ Modelo _____

Posição de Trabalho: _____

Com Caixa

Sem Caixa

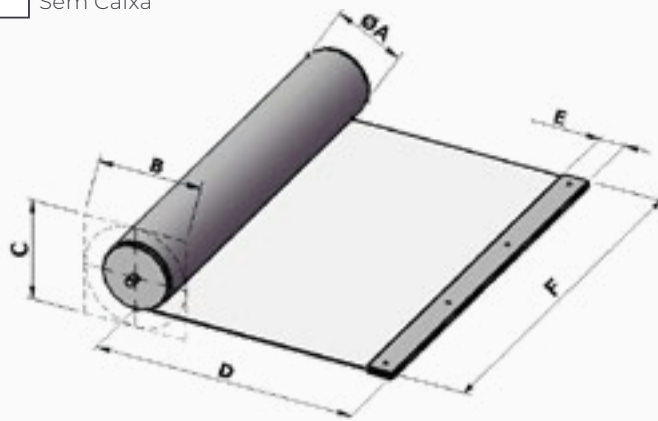
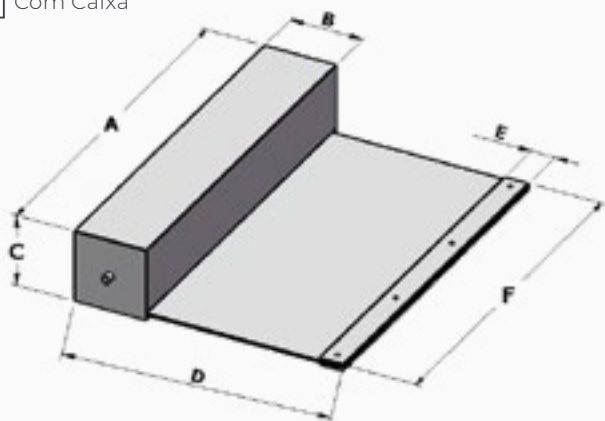

MEDIDAS	
A	
B	
C	
D	
E	
F	

MEDIDAS	
A	
B	
C	
D	
E	
F	

Tipo de Usinagem: Com Refrigeração (emulsão) Com Refrigeração (óleo integral) Com Refrigeração (porspray) Sem Refrigeração (aseco)

Material do Cavaco: Aço Macio Aço Duro Aço Inoxidável Latão/Cobre Ferro Fundido Alumínio Fundido Outro _____

Tipo de Cavaco: Fino Quebrado Quebrado Grande Espiralado Solto Espiralado Apertado

Temperatura _____ Velocidade de Trabalho _____

Observações: _____

Para sistemas retroativos com esteiras em alumínio é essencial a coleta das medidas "B" e "C", as quais se referem ao espaço livre existente para acomodação da esteira totalmente enrolada.

Nesse caso, assinalar a opção do perfil: Aluflex GS20 AGS Mini Outro _____

Preenchido por: _____

